

# СВЕТОДИОДНЫЙ ПРОЖЕКТОР FFL 09-230-850-D60

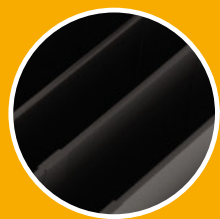

Отсутствие  
пластиковых  
деталей



Эффективный  
теплоотвод



Компактный  
корпус



Поворотный кронштейн  
с возможностью регулировки  
угла наклона светильника  
в пределах от 0 до 60°



Гермоввод и клапан  
выравнивания давления  
препятствуют попаданию  
влаги внутрь светильника

cos φ  
0,96

NICHIA  
LED

CRI  
>80

IP 66

138  
Лм/Вт

5  
лет  
гарантии

Предназначен для освещения спортивных объектов, строительных, логистических и промышленных комплексов, торговых центров, аэропортов.

# ФЕРЕКС

promlamp

# СВЕТОДИОДНЫЙ ПРОЖЕКТОР FFL 09-230-850-D60

## КОРПУС

Сплав алюминия с полимерным покрытием.

## ОПТИКА

ПММА и закалённое стекло.

## ИСТОЧНИК СВЕТА

Высокоэффективные светодиоды NICHIA. Ресурс работы не менее 100 000 часов.

## КРЕПЛЕНИЕ

Поворотный кронштейн. Позволяет проводить регулировку угла наклона светильника в пределах от 0 до 60°.

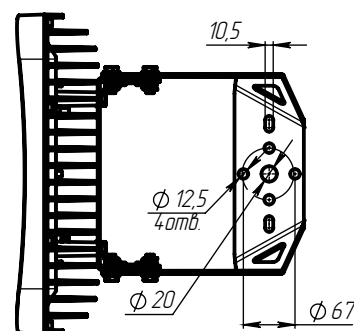
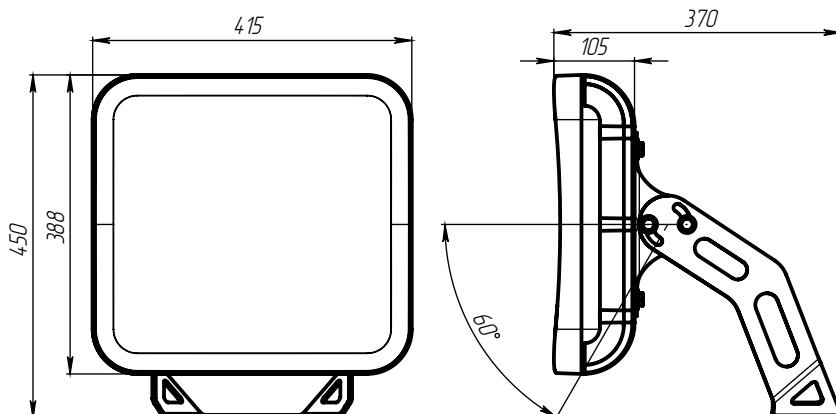

## ТЕХНИЧЕСКИЕ ХАРАКТЕРИСТИКИ

Потребляемая мощность	230 Вт
Световой поток светильника	31 836 Лм
Цветовая температура	4700-5300
Кривая силы света	C120-косинусная 120°, D60-глубокая 60°, F15-концентрированная 15°, F30-концентрированная 30°, W-широкая осевая, WL-широкая боковая
Степень защиты корпуса	IP66
Температура эксплуатации	-40 ÷ +50 °C
Габариты	450x415x370 мм
Вес	12,8 кг
Гарантийный срок	5 лет

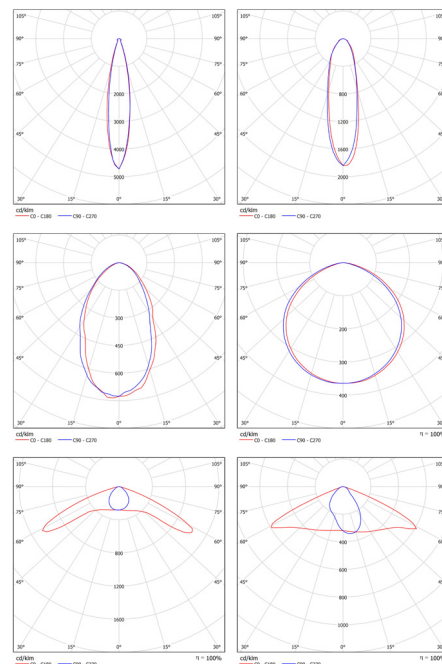

# ФЕРЕКС

светодиодные решения

PROMLAMP.RU

## ПРОМЛАМП

ОФИЦИАЛЬНЫЙ ДИСТРИБЬЮТОР

# ФЕРЕКС